

卓越品质 飞越无限

经世界500强企业及全球用户验证



关于飞越 ABOUT VALUE

VALUE飞越是一家致力于真空设备研发生产的企业，我们始终坚持“为客户创造价值”的核心使命。通过20多年的发展，飞越已建立并不断完善了“速度、创新、高品质”的核心能力，致力于为全球客户提供创新、高品质的真空设备，帮助客户更高效、更高质量地完成工作，帮助客户成功！

飞越汇聚了经验丰富的行业资深专家团队，始终坚持不懈地进行创新性的工作以开发出最好的产品，可以在最短的时间内提供个性化设计与服务，满足客户需求。我们建有全球创新技术研究院，每年投入巨大比例的研发资金，不断创新开发出行业领先的产品；我们的产品质量达到世界级一流水平，通过了CE、UL、CSA等安全认证和ISO9001质量管理体系认证；并建有产品失效分析实验室，恒温、恒湿的生产车间和产品型式试验中心。我们引进了大量高精度制造工艺装备，日本森精机卧式加工中心、日本大隈立式加工中心、德国温泽三坐标测量仪等现代化的加工和测试设备，全面实施ERP数据信息管理和精益生产管理模式。

通过多年的发展，飞越已拥有了全球的品牌和渠道，已在103个国家建有“VALUE”自主品牌销售渠道，并为超过10家世界500强企业提供服务。

“速度、创新、高品质”，为客户创造价值！

核心竞争力
速度 · 创新 · 高品质



位于杭州下沙的飞越全球创新研究院



飞越温岭东部新区智慧工厂

飞越总部基地

高可靠性

不仅仅是承诺,更是一项系统工程

www.valuevacuum.com

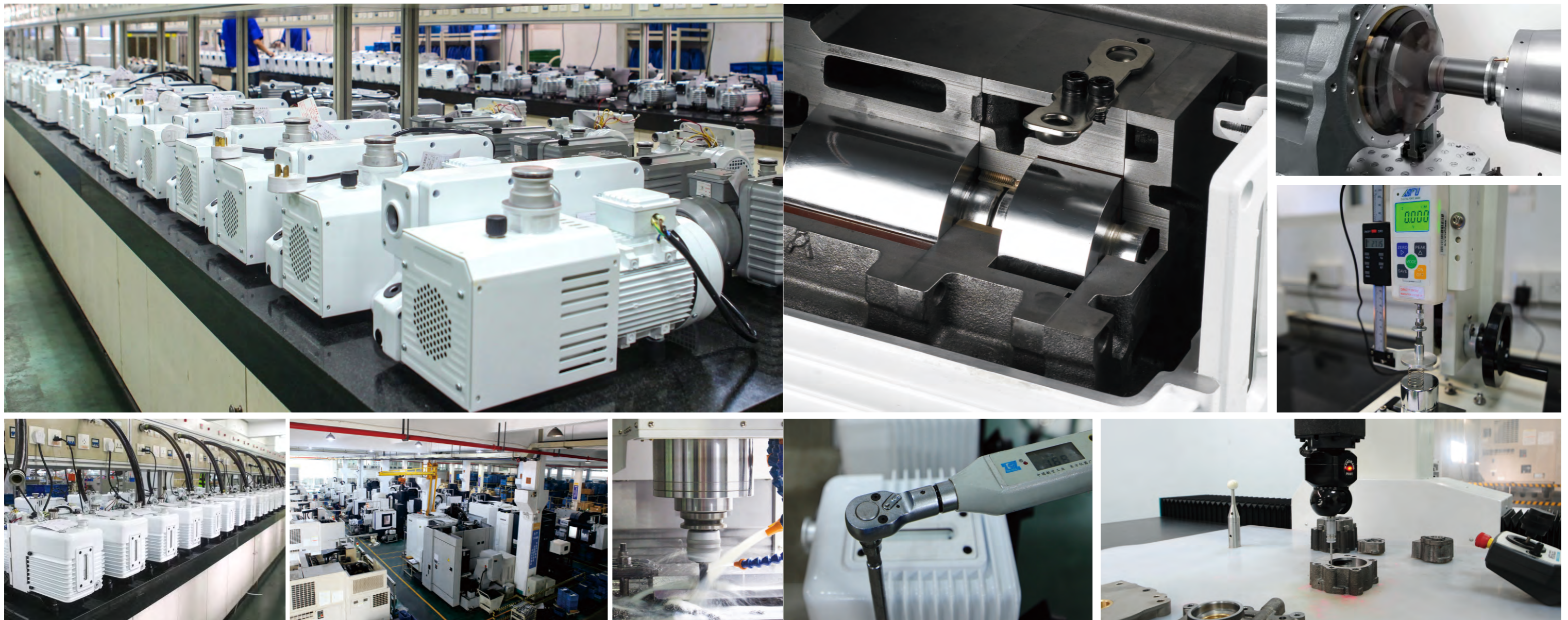

先进的制造工艺

飞越拥有日本森精机卧式加工中心、日本大隈立式加工中心、德国温泽三坐标测量仪等现代化的加工和测试设备，全面实施ERP数据信息管理及精益生产管理模式。

精密检测行业标杆

飞越产品质量达到世界一流水平，通过了欧洲CE、美国UL、加拿大CSA等安全认证，获得德国莱茵TUV公司ISO 9001质量管理体系认证；并建有产品失效分析实验室，恒温、恒湿的生产车间，产品型式试验中心。

全球品牌渠道

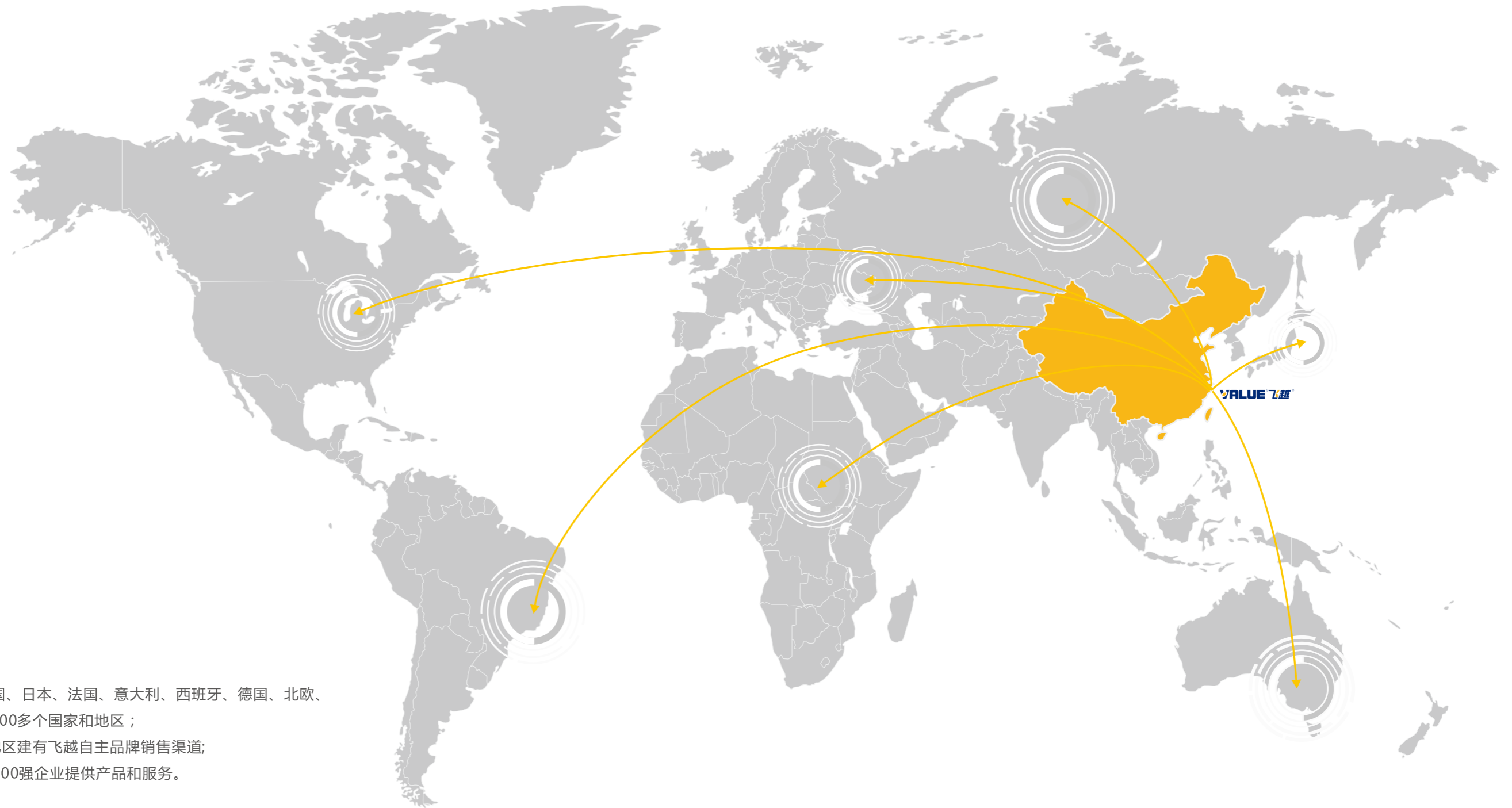

飞越的产品出口到美国、日本、法国、意大利、西班牙、德国、北欧、韩国、台湾、巴西等100多个国家和地区；
飞越在103个国家和地区建有飞越自主品牌销售渠道；
飞越为超过10家世界500强企业提供服务。



目录 CONTENTS

01 | VSV 单级旋片真空泵

VSV-20/22/28/40/65
100/160/200/300



09 | VRD 双级旋片真空泵

VRD-4/8/16/24/30
48/65/90



14 | VRD-C 双级耐腐蚀旋片真空泵

VRD-8C/16C/30C
48C/65C



17 | VDC 双级直流无刷旋片真空泵

VDC-4/8/12



21 | VRI 双级旋片真空泵

VRI-1/2/4/8



25 | 原装配件



满足不同行业的需求



Vacuum Pump

VSV 系列 单级旋片真空泵

真空技术在工业领域扮演着至关重要的作用，我们一直用心探索产品在不同行业的应用。了解客户最关心的问题。

我们设计出可用于抽除一定量的可凝性气体、避免存在喷油、漏油问题，防止真空泵油乳化的产品，以此保证工艺的可靠性。

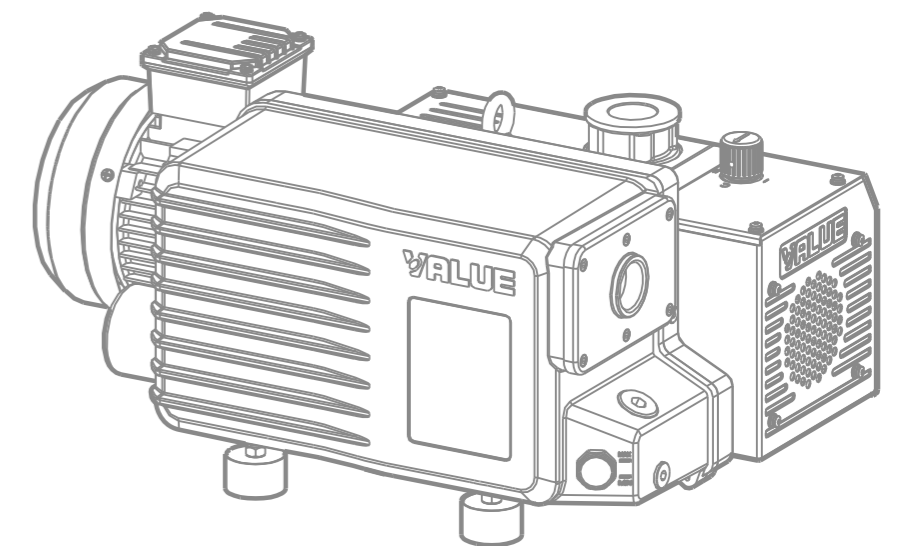

VSV-20

抽速: 20m³/h 单级旋片真空泵

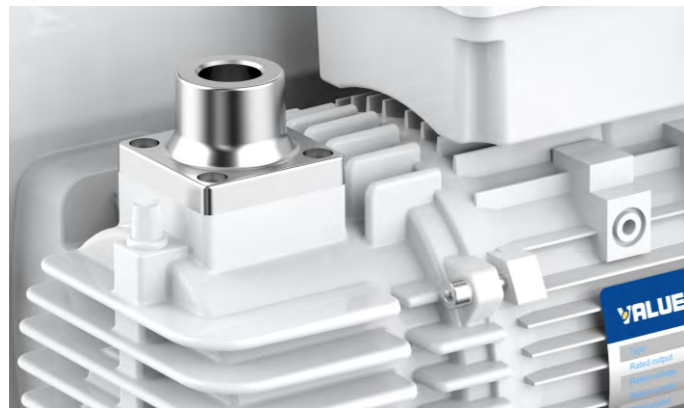

产品特点

- 优秀的性能**
 整体式缸体结构，具有更高的精度，经验证的旋片技术，使性能更加稳定，确保系统具有更高的可靠性
- 良好的散热**
 风冷结构，无需外接水冷却箱，减少系统安装和维护成本
- 清洁环保**
 内置高品质油雾过滤器，有效过滤油雾，避免油雾污染环境，保护环境清洁
- 氟橡胶密封件**
 提高抗腐蚀性，解决漏油问题
- 防返油结构**
 断电后保护真空系统在停机后免受油的污染
- 外观紧凑**
 泵与电机整体式设计，更轻、更小，满足各种应用的尺寸。



防返油阀

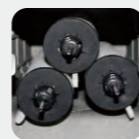

内置油雾过滤器

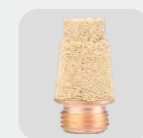

气锁阀

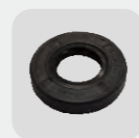

油封



技术参数

项目			VSV-20
抽速	50Hz	m ³ /h	20
	60Hz		24
极限全压力	关气锁	mbar	/
极限全压力	气锁 I	mbar	≤1
	气锁 II	mbar	/
水汽允许压强	气锁 I	mbar	15
	气锁 II	mbar	/
噪音(50Hz)		dB	≤65
电源			单相/三相
功率		KW	0.75
电机转速(50/60Hz)		rpm	2880/3440
工作环境温度		°C	10-40
油量		L	0.45
防护等级			IP54
进气/排气接口			G1/2"G3/4"/-
重量		Kg	19.5
尺寸(L*W*H)		mm	317×249×219

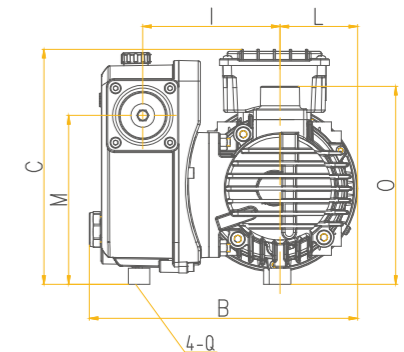
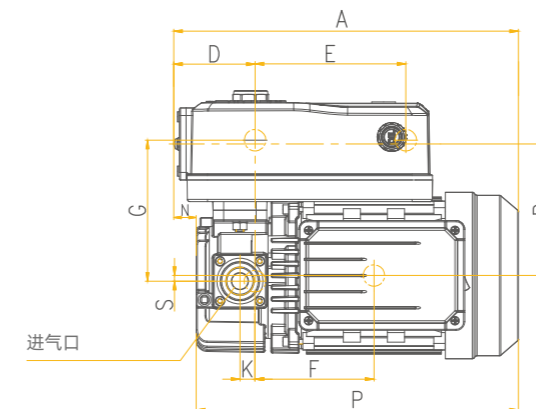

VSV 尺寸 (单位: mm)

型号	A	B	C	D	E	F	G	H	I	J	K	L	M	N	O	P	Q	R	S	进气口	排气口
VSV-20	318	249	219	75.5	140	110.5	131	/	127.5	/	14	72	157	21	184	299	M8	122.3	5.3	G1/2" G3/4"	/

VSV-22/28/40/65/100 160/200/300

抽速: 22-300m³/h 单级旋片真空泵



产品特点

- 优秀的性能**
 整体式缸体结构，具有更高的精度，经验证的旋片技术，使性能更加稳定，确保系统具有更高的可靠性
- 良好的散热**
 风冷结构，无需外接水冷箱，减少系统安装和维护成本
- 清洁环保**
 内置高品质油雾过滤器，有效过滤油雾，避免油雾污染环境，保护环境清洁
- 多档气镇设计**
 满足不同客户的真空度要求和水蒸气的处理能力
- 氟橡胶密封件**
 提高抗腐蚀性，解决漏油问题
- 防返油结构**
 断电后保护真空系统在停机后免受油的污染
- 外观紧凑**
 泵与电机整体式设计，更轻，更小，满足各种应用的尺寸



防返油阀

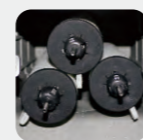

内置油雾过滤器



气镇阀

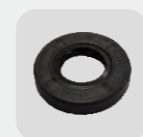

油封

技术参数

项目			VSV-22	VSV-28	VSV-40	VSV-65
抽速	50Hz	m ³ /h	22	28	40	65
	60Hz		26	33	48	78
极限全压力	关气镇	mbar	≤0.3	≤0.3	≤0.3	≤0.3
极限全压力	气镇 I	mbar	≤0.8	≤0.8	≤0.8	≤0.5
	气镇 II	mbar	≤2.5	≤2.5	≤2	≤2
水汽允许压强	气镇 I	mbar	15	15	15	15
	气镇 II	mbar	30	30	30	30
电源			单相/三相	单相/三相	三相	三相
功率	kW		1.1	1.1	1.3	1.5
防护等级			IP54	IP54	IP54	IP54
进气排气接口			G3/4"	G3/4"	G1 1/4"	G1 1/4"
油量	L		1.2	1.2	2.5	2.5
电机转速(50/60Hz)	rpm		1440/1720	1440/1720	1440/1720	1440/1720
工作环境温度	°C		10-40	10-40	10-40	10-40
噪音(50Hz)	dB		≤61	≤61	≤63	≤65
重量	Kg		30	30	39.2	42.5
尺寸(L*W*H)	mm		496×268×248	496×268×248	555×304×268	555×311×268

项目			VSV-100	VSV-160	VSV-200	VSV-300
抽速	50Hz	m ³ /h	100	160	200	300
	60Hz		120	190	240	360
极限全压力	关气镇	mbar	≤0.3	≤8×10 ⁻²	≤8×10 ⁻²	≤8×10 ⁻²
极限全压力	气镇 I	mbar	≤0.8	≤0.5	≤0.5	≤0.5
	气镇 II	mbar	≤3	≤1.5	≤1.5	≤1.5
水汽允许压强	气镇 I	mbar	15	30	30	30
	气镇 II	mbar	30	50	50	50
电源			三相	三相	三相	三相
功率	kW		2.2/3.0	4.0/5.5	5.5	7.5
防护等级			IP54	IP54	IP54	IP54
进气排气接口			G1 1/4"	G2"	G2"	G2"
油量	L		2.5	5-7	5-7	7-9
电机转速(50/60Hz)	rpm		1440/1720	1440/1720	1440/1720	1440/1720
工作环境温度	°C		10-40	10-40	10-40	10-40
噪音(50Hz)	dB		≤65	≤74	≤74	≤77
重量	Kg		72	132	164	215
尺寸(L*W*H)	mm		703×406×286	915×533×412	932×533×412	1035×540×434

安装尺寸

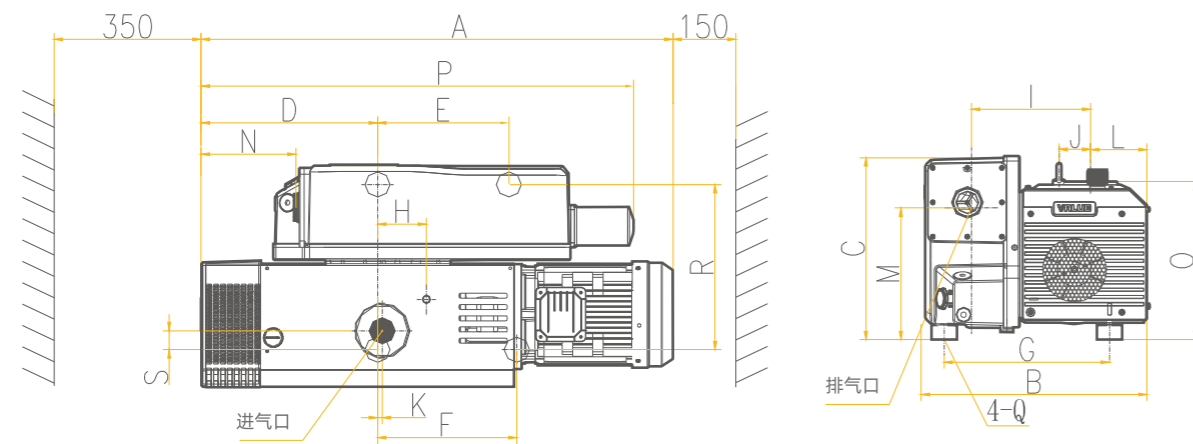

VSV 尺寸 (单位: mm)																					
型号	A	B	C	D	E	F	G	H	I	J	K	L	M	N	O	P	Q	R	S	进气口	排气口
VSV-22/28	496	268	248	112	220	300	190	108	146	25	20	80	182	27	204	392	M6	194	35	G3/4"	G3/4"
VSV-40	555	304	268	149	215	200	235	58	179	51	5	72	203	33	252	464	M8	235	33	G1"1/4	G1"1/4
VSV-65	555	311	268	149	215	200	254	58	189	51	5	72	203	33	252	464	M8	242	33	G1"1/4	G1"1/4
VSV-100	703	406	286	165	225	225	320	131	226	42	27	91	220	61	280	578	M10	258	41	G1"1/4	G1"1/4
VSV-160/200 (0.4kW/0.6kW)	915	533	412	263	252	305	394	113	298	66	32	135	305	134	382	918	M10	394	45	G2"	G2"
VSV-160/200 (0.25 kW/0.6kW)	932	533	412	263	252	305	394	113	298	66	32	135	305	134	382	918	M10	394	45	G2"	G2"
VSV-300	1035	540	434	326	313	332	394	159	284	75	11	135	314	132	377	966	M10	394	45	G2"	G2"



真空泵维护保养

A 确保电机运转方向正确

清洗维护工作

B	进气过滤器	每周
C	气镇阀滤芯	每月
D	风扇罩	6个月
E	进气滤网	6个月

F 油过滤器
每运行500-2000小时需更换

G 真空泵油
每运行500-2000小时需更换
发现油乳化或碳化时, 必须立刻换油

换油步骤

1. 真空泵运行至热态后换油。
 2. 旋开放油阀放油, 停止流动时关上放油阀。
 3. 重启真空泵, 运行数秒后停机并重复步骤2。
 4. 更换油过滤器。
 5. 加入新油后开机使用。
 6. 如果泵油太脏, 还需清洗泵, 简单做法如下:
关闭进气口, 加入新油运行1小时后重复步骤1-5。
- * 详细步骤, 请参见《安装使用说明书》或与我们联系。

H 油位镜的每日检查

I 排气过滤器
每运行6-12个月或冒烟时需更换

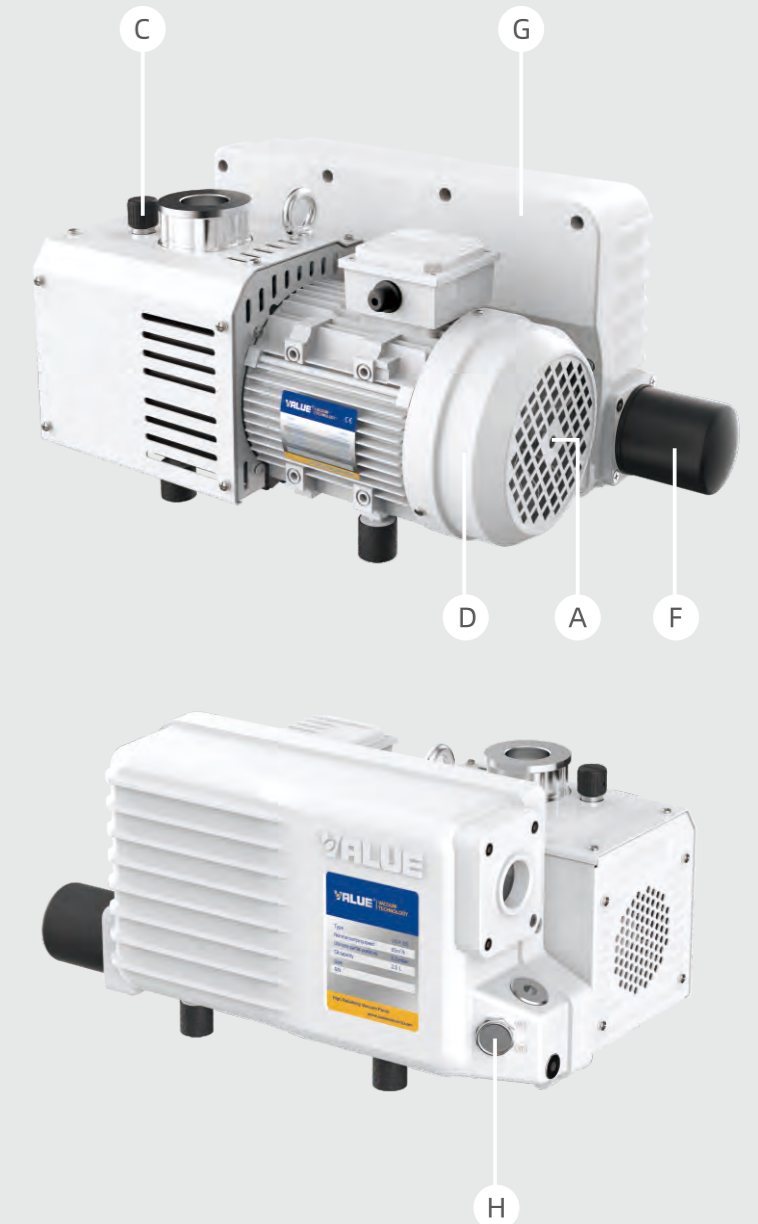

特别事项

当真空泵工作时, 如果突然发生声音异常、温度升高、电流异常等情况, 请立即停机, 进行检查, 并致电VALUE咨询。

如果您对我们的产品有任何需要协助的地方, 请随时与我们联系, 我们必定会竭尽所能为您提供全方位的专业服务。

满足不同行业的需求



制冷行业：

空调、冰箱、饮水机、压缩机的自动抽空线（全套配件供选购）；冷媒注入机；氟检漏系统、氟回收系统等。



医疗行业：

等离子灭菌器、真空冷冻干燥、真空搅拌等。针对等离子灭菌器排气中有大量的H₂O₂气体及水蒸气的特点，专门开发了耐弱腐蚀性气体专用真空泵。



各种分析仪器：

光谱仪、色谱仪、理化分析仪器、电子显微镜、检漏仪等（如要求噪音低及环境洁净，建议加装油雾过滤器）



电力行业：

SF₆回收、检测仪器、滤油机等

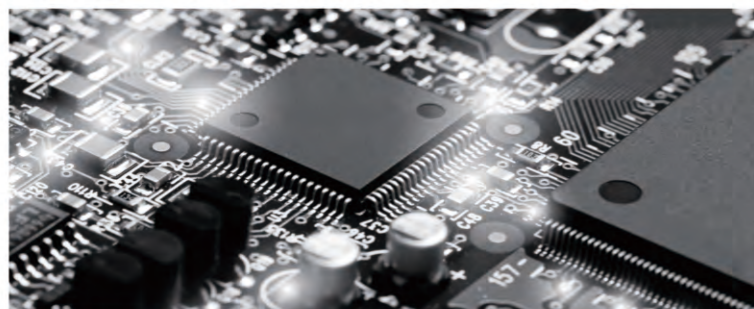

电子、半导体行业：

真空烘箱；手套箱；蓝宝石炉、多晶炉、单晶炉，真空退火、淬火炉，真空烧结炉、热处理炉等等；蒸发镀、离子镀、溅射设备；液晶注入；等离子清洗；作为罗茨泵、扩散泵、分子泵、低温泵等的前级泵。

Vacuum Pump

VRD 系列 双级旋片真空泵

对技术标准的不懈追求使飞越VRD系列真空泵的品质达到了新的高水准，整体式的缸体结构和创新的循环进油系统使之稳定非凡，自动防返油阀、两档可调气镇，打造高可靠性真空泵。技术和美学的融合设计，秉承追求卓越的一贯传统，使得VRD系列真空泵成为经典之作。

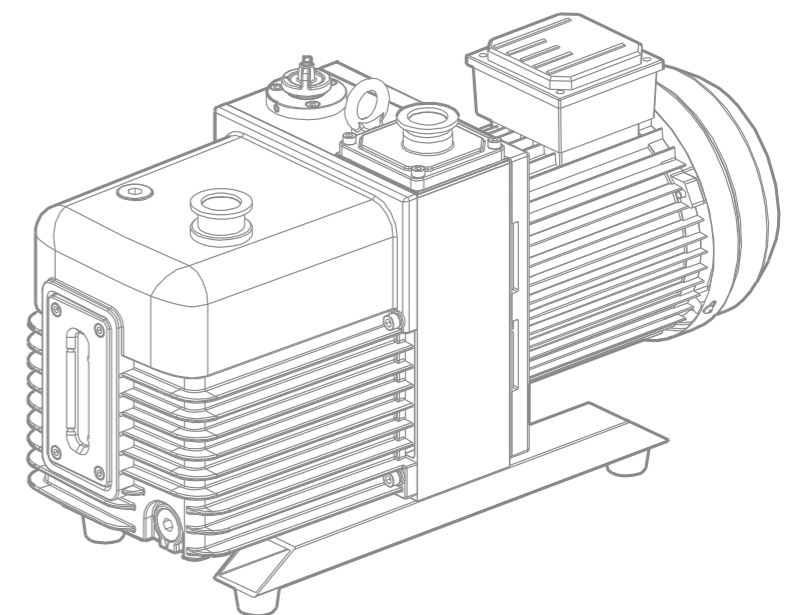

VRD-4/8/16/24/30 48/65/90

抽速: 4-90m³/h
双级旋片真空泵



产品特点

- 优秀的性能**
 整体式缸体结构，具有更高的精度，经验证的旋片技术，使性能更加稳定，确保系统具有更高的可靠性
- 良好的散热**
 风冷结构，无需外接水冷箱，减少系统安装和维护成本
- 强制润滑**
 内置齿轮泵及恒压供油机构强制供油，高吸气压强下也能稳定可靠运行
- 多档气镇设计**
 满足不同客户的真空度要求和水蒸气的处理能力
- 氟橡胶密封件**
 提高抗腐蚀性，解决漏油问题
- 双重防返油结构**
 自动防返油阀，更可靠地保护您的真空系统在停机后免受油的污染
- 高品质油雾过滤器（可选配）**
 有效过滤油雾，保护环境清洁



气镇



自动防返油阀

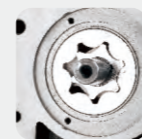

齿轮泵



整体式缸体结构

技术参数

项目			VRD-4	VRD-8	VRD-16	VRD-24
抽速	50Hz	m ³ /h (L/s)	4(1.1)	8(2.2)	16(4.4)	24(6.6)
	60Hz		4.8(1.3)	9.6(2.6)	19.2(5.2)	28.8(7.9)
极限分压力—关闭气镇		Pa	5×10 ⁻²	5×10 ⁻²	4×10 ⁻²	4×10 ⁻²
极限全压力—关闭气镇		Pa	5×10 ⁻¹	5×10 ⁻¹	4×10 ⁻¹	4×10 ⁻¹
极限全压力—开启气镇		Pa	10	10	8×10 ⁻¹	8×10 ⁻¹
电源			单/三相	单/三相	单/三相	单/三相
功率		kW	0.4/0.37	0.4/0.37	0.55	0.75
防护等级			IP44	IP44	IP44	IP44
进气排气接口			KF16/25	KF16/25	KF25	KF25/40
油量		L	0.6~1.0	0.6~1.0	0.9~1.5	1.3~2.0
电机转速(50/60Hz)		rpm	1440/1720	1440/1720	1440/1720	1440/1720
工作环境温度		°C	10-40	10-40	10-40	10-40
噪音(50Hz)		dB	≤52	≤52	≤58	≤58
重量		kg	19	21	30	35
尺寸(L*W*H)		mm	440x144x217	440x144x217	530x188x272	567x188x272

技术参数

项目			VRD-30	VRD-48	VRD-65	VRD-90
抽速	50Hz	m ³ /h (L/s)	30(8.3)	48(13.3)	65(18)	85(23.6)
	60Hz		36(9.9)	57.6(16)	78(21.6)	102(28.3)
极限分压力—关闭气镇		Pa	4×10 ⁻²	4×10 ⁻²	4×10 ⁻²	4×10 ⁻²
极限全压力—关闭气镇		Pa	4×10 ⁻¹	4×10 ⁻¹	4×10 ⁻¹	4×10 ⁻¹
极限全压力—开启气镇		Pa	8×10 ⁻¹	1.5	1.5	1.5
电源			单/三相	三相	三相	三相
功率		kW	1.1	1.5	2.2	3
防护等级			IP44	IP44	IP44	IP44
进气排气接口			KF25/40	KF40	KF40	KF40
油量		L	1.3~2.0	3.3~4.5	3.3~4.5	3.3~4.5
电机转速(50/60Hz)		rpm	1440/1720	1440/1720	1440/1720	1440/1720
工作环境温度		°C	10-40	10-40	10-40	10-40
噪音(50Hz)		dB	≤58	≤62	≤62	≤65
重量		kg	43	62	65	65
尺寸(L*W*H)		mm	567x188x272	730x234x358	730x234x358	730x234x358

安装尺寸

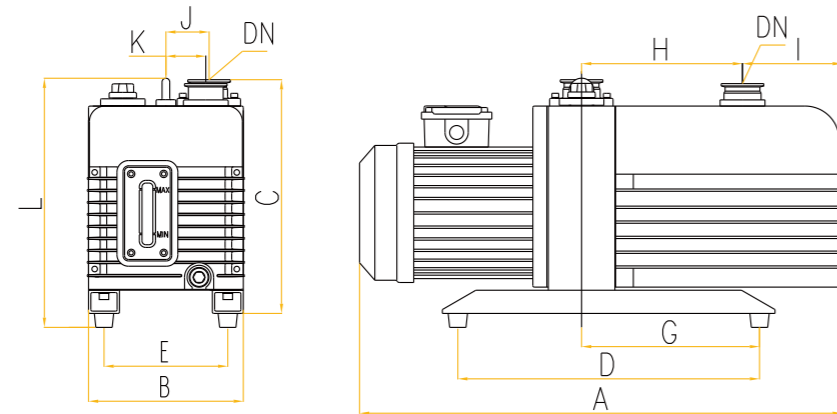

VRD 尺寸 (单位: mm)												
型号	A	B	C	D	E	G	H	I	J	K	L	DN
VRD-4	440	144	217	210	110	95	143.5	45	45	34	/	KF16/25
VRD-8	440	144	217	210	110	95	143.5	45	45	34	/	KF16/25
VRD-16	530	188	272	320	148	160	165	69	59	38	295	KF25
VRD-24	567	188	272	320	148	160	185	82	59	47	295	KF25/40
VRD-30	567	188	272	320	148	160	185	82	59	47	295	KF25/40
VRD-48	730	234	358	396	190	200	223	157	69	55	390	KF40
VRD-65	730	234	358	396	190	200	223	157	69	55	390	KF40
VRD-90	730	234	358	396	190	200	223	157	69	55	390	KF40



Vacuum Pump

VRD-C 系列 双级耐腐蚀旋片真空泵

根据耐腐蚀工况的特殊应用，我们进行了专门的分析研究。在这些行业的应用中所抽气体多含有大量的腐蚀性气体及水蒸气，为此我们采用不锈钢弹簧、氟橡胶密封圈、耐腐蚀泵体对我们的泵进行升级，从而确保我们的产品在该领域的运用中能稳定可靠的运行。

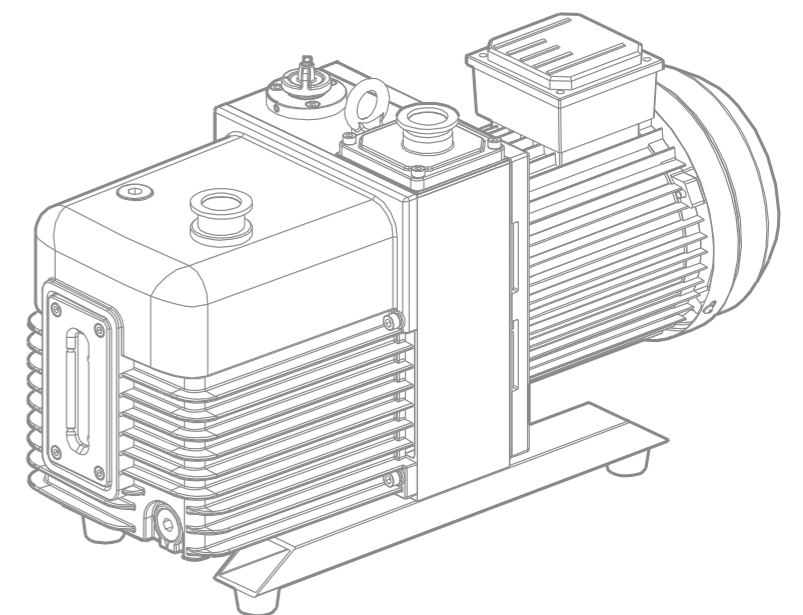

VRD-8C/16C/30C 48C/65C

抽速: 8-65m³/h
双级耐腐蚀旋片真空泵



产品特点

- 优秀的性能**
 整体式缸体结构，具有更高的精度，经验证的旋片技术，使性能更加稳定，确保系统具有更高的可靠性
- 耐腐蚀**
 泵体特殊工艺处理，能降低被抽入的化学物质对泵体的腐蚀和污染程度。
- 良好的散热**
 风冷结构，无需外接水冷箱，减少系统安装和维护成本
- 强制润滑**
 内置齿轮泵及恒压供油机构强制供油，高吸气压强下也能稳定可靠运行
- 多档气镇设计**
 满足不同客户的真空度要求和水蒸气的处理能力
- 双重防返油结构**
 自动防返油阀，更可靠地保护您的真空系统在停机后免受油的污染
- 高品质油雾过滤器（可选配）**
 有效过滤油雾，保护环境清洁



气镇



自动防返油阀

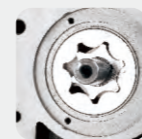

齿轮泵



整体式缸体结构

技术参数

项目		VRD-8C	VRD-16C	VRD-30C	VRD-48C	VRD-65C	
抽速	50Hz	m ³ /h (L/s)	8(2.2)	16(4.4)	30(8.3)	48(13.3)	65(18)
	60Hz		9.6(2.6)	19.2(5.2)	36(9.9)	57.6(16)	78(21.6)
极限分压力—关闭气镇	Pa	5×10 ⁻²	4×10 ⁻²	4×10 ⁻²	4×10 ⁻²	4×10 ⁻²	
极限全压力—关闭气镇	Pa	5×10 ⁻¹	4×10 ⁻¹	4×10 ⁻¹	4×10 ⁻¹	4×10 ⁻¹	
极限全压力—开启气镇	Pa	10	8×10 ⁻¹	8×10 ⁻¹	1.5	1.5	
电源		单/三相	三相	三相	三相	三相	
功率	kW	0.4/0.37	0.75/0.55	1.1	1.5	2.2	
防护等级		IP44	IP44	IP44	IP44	IP44	
进气排气接口		KF16/25	KF25	KF25/40	KF40	KF40	
油量	L	0.6~1.0	0.9~1.5	1.3~2.0	3.3~4.5	3.3~4.5	
电机转速(50/60Hz)	rpm	1440/1720	1440/1720	1440/1720	1440/1720	1440/1720	
工作环境温度	°C	10-40	10-40	10-40	10-40	10-40	
噪音(50Hz)	dB	≤52	≤58	≤58	≤62	≤62	
重量	kg	21	30	43	62	65	
尺寸(L*W*H)	mm	440x144x217	530x188x272	567x188x272	730x234x358	730x234x358	

安装尺寸

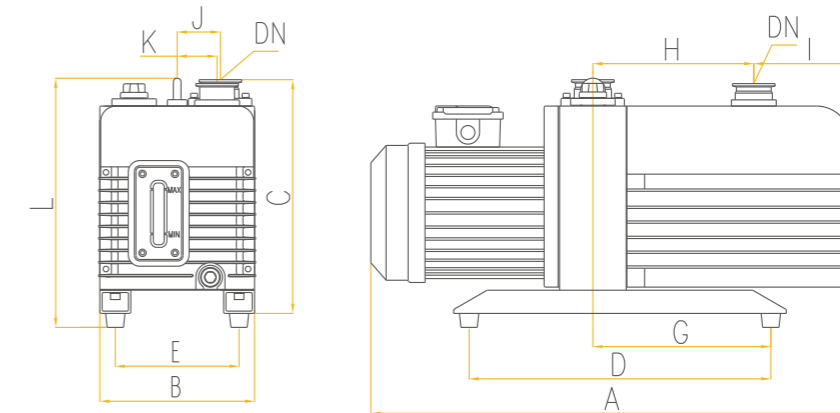

VRD-C 尺寸 (单位: mm)

型号	A	B	C	D	E	G	H	I	J	K	L	DN
VRD-8C	440	144	217	210	110	95	143.5	45	45	34	/	KF16/25
VRD-16C	530	188	272	320	148	160	165	69	59	38	295	KF25
VRD-30C	567	188	272	320	148	160	185	82	59	47	295	KF25/40
VRD-48C	730	234	358	396	190	200	223	157	69	55	390	KF40
VRD-65C	730	234	358	396	190	200	223	157	69	55	390	KF40

满足不同行业的需求



理化实验设备、分析仪器、
激光应用设备



小型食品包装机、真空成型机



真空排气台、电子显微镜的辅助泵

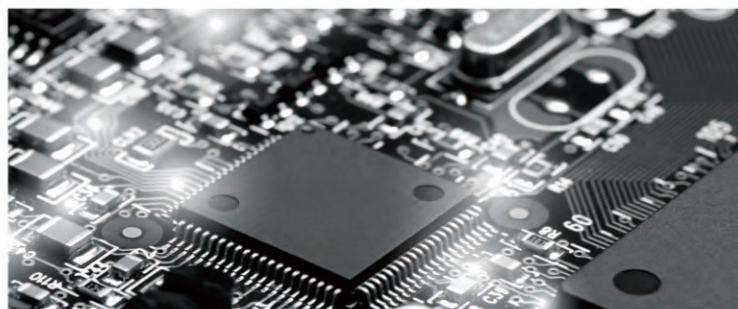

半导体制造设备、溅射设备、
蒸发镀膜设备



真空冷冻干燥设备、医疗仪器等

Vacuum Pump

VDC 系列 双级直流无刷旋片真空泵

飞越不断追求创新的技术以及产品的高标准，开发了全新的采用直流无刷电机的VDC系列产品。

VDC系列旋片泵采用小功率电机，节能环保。低噪音设计非常适用于对静音有很高要求的使用环境，特别是实验仪器行业。

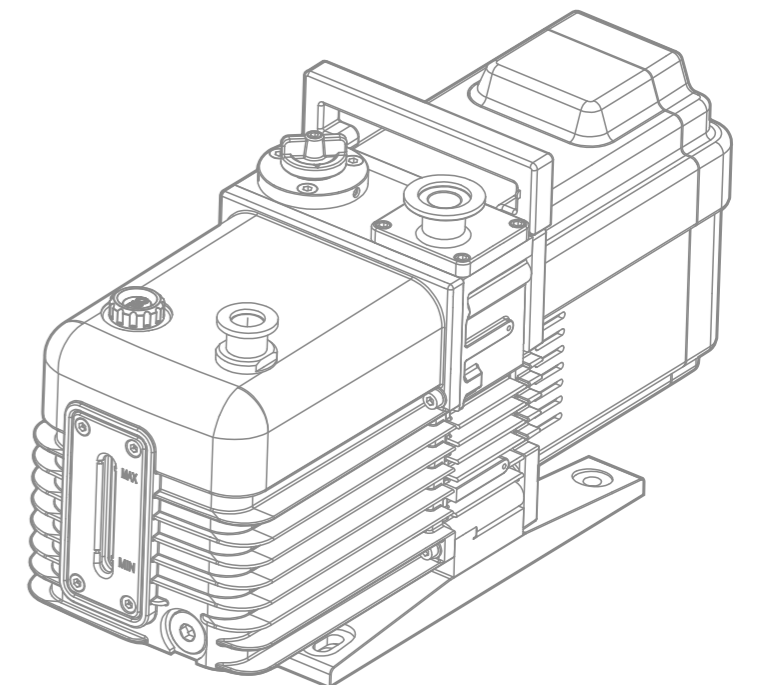

VDC-4/8/12

抽速: 4-12m³/h 双级直流无刷旋片真空泵



产品特点

- 优秀的性能:**
 整体式缸体结构, 具有更高的精度, 经验证的旋片技术, 使性能更加稳定, 确保系统具有更高的可靠性
- 直流无刷电机:**
 能耗低, 节约使用成本
 尺寸小, 重量轻, 便于安装
- 低噪音**
 运行安静, 不干扰工作
- 强制润滑:**
 内置齿轮泵及恒压供油机构强制供油, 高吸气压强下也能稳定可靠运行
- 气镇**
 满足客户的真空度要求和气蒸气的处理能力
- 氟橡胶密封件**
 提高抗腐蚀性, 解决漏油问题
- 双重防返油结构**
 自动防返油阀, 更可靠地保护您的真空系统在停机后免受油的污染
- 高品质油雾过滤器**
 有效过滤油雾, 保护环境清洁
- 防腐蚀 (可选配)**

技术参数

项目		VDC-4	VDC-8	VDC-12
抽速	m ³ /h(L/s)	4(1.1)	8(2.2)	11(3.0)
极限分压力—关闭气镇	Pa	5×10 ⁻²	5×10 ⁻²	5×10 ⁻²
极限全压力—关闭气镇	Pa	5×10 ⁻¹	5×10 ⁻¹	5×10 ⁻¹
极限全压强—开启气镇	Pa	10	10	10
电源		单相	单相	单相
功率		0.37	0.37	0.37
防护等级		IP44	IP44	IP44
进气排气接口		KF16/25	KF16/25	KF16/25
油量	L	0.6~1.0	0.6~1.0	0.6~1.0
电机转速	rpm	800	1500	1850
工作环境温度	°C	5-40	5-40	5-40
噪音	dB	≤50	≤52	≤52
重量	kg	14.5	15.5	15.5
尺寸(L*W*H)	mm	420x144x207	420x144x207	420x144x207

安装尺寸

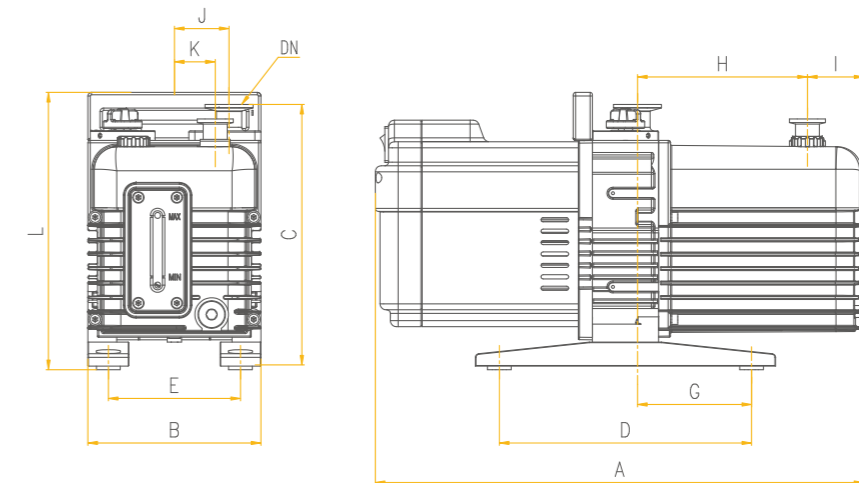

VDC 尺寸 (单位: mm)												
型号	A	B	C	D	E	G	H	I	J	K	L	DN
VDC-4	420	144	207	210	110	126	154	45	34	/	/	KF16/25
VDC-8	420	144	207	210	110	126	154	45	34	/	/	KF16/25
VDC-12	420	144	207	210	110	126	154	45	34	/	/	KF16/25

满足不同行业的需求



理化实验设备、分析仪器、
激光应用设备



小型食品包装机、真空成型机



真空排气台、电子显微镜的辅助泵

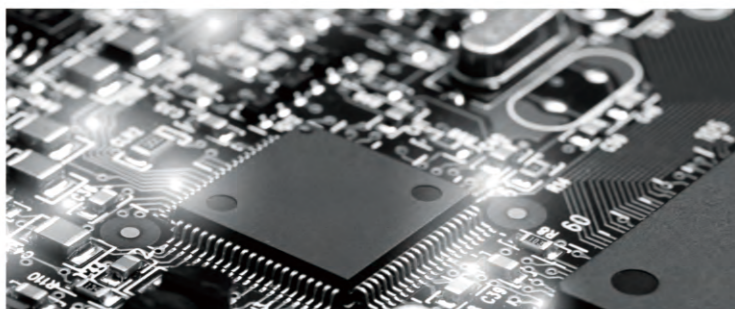

半导体制造设备、溅射设备、
蒸发镀膜设备



真空冷冻干燥设备、医疗仪器等

Vacuum Pump

VRI 系列 双级旋片真空泵

旋片技术简化了真空泵的工艺结构，整体式缸体结构，辅以完美的材料，配以先进的精密制造，确保其在持续运行时可以获得稳定的高极限真空度；强制油泵润滑系统，确保真空泵的高可靠性；大油窗设计，防止缺油。

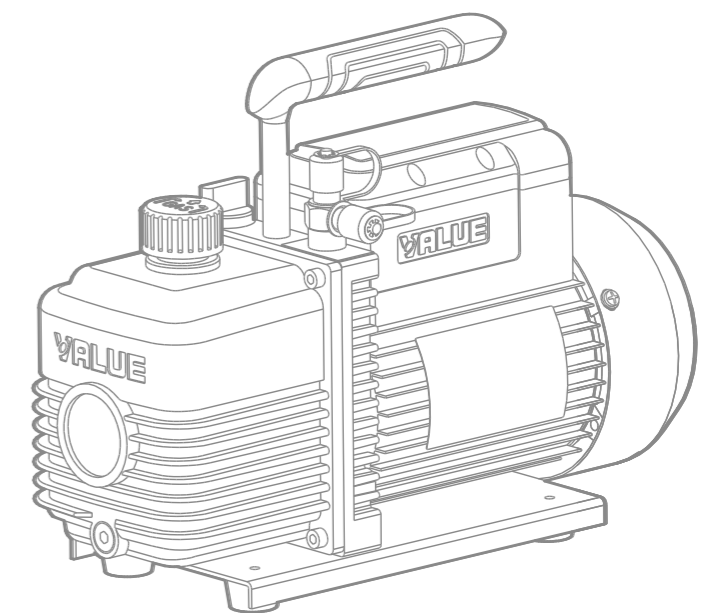

VRI-1/2/4/8

更小更轻 双级旋片真空泵



产品特点

- 优秀的性能**
 整体式缸体结构，具有更高的精度，经验证的旋片技术，使性能更加稳定，确保系统具有更高的可靠性
- 强制润滑**
 内置齿轮泵及恒压供油机构强制供油，高吸气压强下也能稳定可靠运行
- 电磁阀结构**
 断电后保护系统真空度，绝对防止回流
- 外观紧凑**
 泵与电机整体式设计，更轻，更小，满足各种应用的尺寸



防回流电磁阀



油泵



大油窗设计



整体式缸体结构

技术参数

项目		VRI-1	VRI-2	VRI-4	VRI-8	
抽速	50Hz	m ³ /h (L/s)	1.0(0.3)	2.0(0.6)	4.0(1.1)	8.0(2.2)
	60Hz		1.0(0.3)	2.4(0.7)	4.8(1.3)	9.6(2.7)
极限分压力—关闭气镇	Pa	1×10 ⁻¹	1×10 ⁻¹	1×10 ⁻¹	1×10 ⁻¹	
极限全压力—关闭气镇	Pa	3.5	3	3	3	
极限全压力—开启气镇	Pa	/	/	20	20	
电源		单相	单相	单相	单相	
电机功率	kw	0.15	0.25	0.37	0.55	
防护等级		IP44	IP44	IP44	IP44	
进气排气接口		宝塔形接头	KF16或 宝塔形接头	KF16或 宝塔形接头	KF16或 宝塔形接头	
油量	L	0.12	0.2	0.3	0.5	
电机转速	50Hz	rpm	2500	1440	1440	1440
	60Hz		2500	1720	1720	1720
工作环境温度	°C	5-40	5-40	5-40	5-40	
噪音 (50Hz)	dB	≤62	≤62	≤62	≤65	
重量	kg	4	9	11	17	
尺寸(L*W*H)	mm	240x88x155	318x124x234	337x138x244	395x145x257	

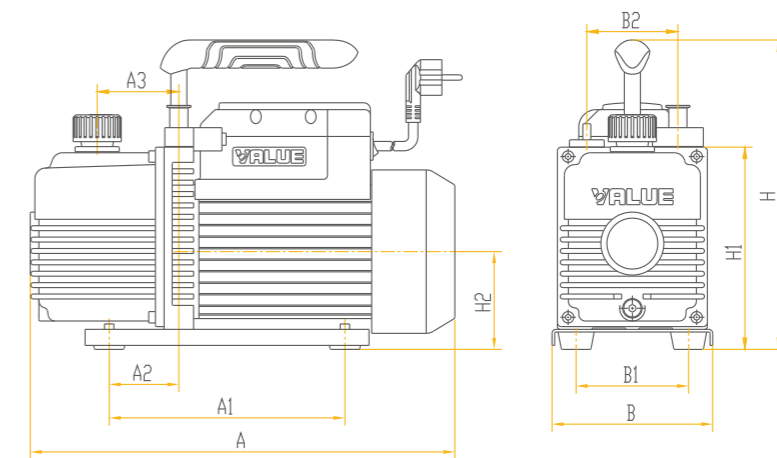

VRI 尺寸 (单位: mm)

型号	A	A1	A2	A3	B	B1	B2	H	H1	H2
VRI-1	240	111	25.5	50	88	53	/	155	119	65
VRI-2	318	144	40	61	124	84	68	234	154	76
VRI-4	337	144	40	61	138	84	74	244	166	78
VRI-8	395	174	66	85	145	99	74	257	178	86

原装配件



我们提供全系列真空泵的原装配件，以解除您的后顾之忧，以达到对客户要求的最高满足。从油雾过滤器到真空泵油以及第三方零件，我们都能够提供原装配件和配件，我们的技术团队将从专业的角度，为您计算运行成本，协助您选择正确的配件，为您创造价值。

油雾过滤器

型号：320750611
适用于VSV-20
型号：320750621
适用于VSV-22/28
型号：320750601
适用于VSV-40/65/100
型号：320750404
适用于VSV-160/200/300

气镇滤芯

型号：321240111
适用于VSV-20/22/28/40/65
型号：321240131
适用于VSV-100
型号：312000101
适用于VSV-160/200/300

油过滤器

型号：320750421
适用于VSV-040/065/100
型号：320750501
适用于VSV-160/200/300

O型圈

型号：300310120 VPS116
适用于VRD-4/8/8C
型号：300310070 VPS125
适用于VRD-4/8/8C/16/16C/24/24C/30/30C
型号：300310127 VPS140
适用于VRD-24/24C/30/30C/48/48C/65/65C

卡箍

型号：320570201 VPS216
适用于VRD-4/8/8C
型号：320570101 VPS225
适用于VRD-4/8/8C/16/16C/24/24C/30/30C
型号：320570301 VPS240
适用于VRD-24/24C/30/30C/48/48C/65/65C

中心架

型号：320580201 VPS316
适用于VRD-4/8/8C
型号：320580101 VPS325
适用于VRD-4/8/8C/16/16C/24/24C/30/30C
型号：320580301 VPS340
适用于VRD-24/24C/30/30C/48/48C/65/65C

过滤网

型号：320340202 VPS416
适用于VRD-4/8/8C
型号：320340102 VPS425
适用于VRD-4/8/8C/16/16C/24/24C/30/30C
型号：320340302 VPS440
适用于VRD-24/24C/30/30C/48/48C/65/65C
型号：320340201 VPS425A
适用于VRD-4/8/8C
型号：320340101 VPS440A
适用于VRD-24/24C/30/30C

法兰

型号：320290310 VPS516
适用于VRD-4/8/8C
型号：320290110 VPS525
适用于VRD-4/8/8C/16/16C/24/24C/30/30C
型号：320290410 VPS540
适用于VRD-24/24C/30/30C/48/48C/65/65C

真空泵油

型号：5080134 VPO-46H
适用于VSV-20；VRD-4/8/8C
型号：5080116 VPO-68H
适用于VSV-20/22/28/40/65/100/160/200/300
VRD-16/16C/24/24C/30/30C
型号：5080118 VPO-100H
适用于VRD-48/48C/65/65C/90/90C

塑料真空管

型号：322020101 TS-25; 内径 d:25
型号：322050201 TS-19; 内径 d:19
型号：322050301 TS-15; 内径 d:15
型号：322050401 TS-12; 内径 d:12

喉箍

型号：320575001
FS-35; 适用管径：Φ25 ~ Φ35
型号：320575011
FS-30; 适用管径：Φ22 ~ Φ30
型号：320575021
FS-25; 适用管径：Φ18 ~ Φ25
型号：320575031
FS-20; 适用管径：Φ13 ~ Φ20

进气接头

型号：320350401
四通接头

快速自封接头（母）

型号：320355021
ZG1/4-19
型号：320355001
ZG3/8-19

联接体（公）

型号：320355031
ZG1/4
型号：320355011
ZG3/8



风管 (过渡接头)

型号: 322040211 ZG1/4D25
 型号: 322040221 ZG1/4D19
 型号: 322040231 ZG1/4D15
 型号: 322040241 ZG1/4D12
 型号: 322040251 ZG1/4D8
 型号: 322040201 ZG3/8D25



接头

根据客户需求订做



真空计

型号: 322070111 数显式
 VTG-54T 测量范围: 0.1~1000Pa
 单相220V/三相380V KF25



真空计

型号: 322070211 数显式
 VRG-52 测量范围: $5 \times 10^{-2} \sim 5 \times 10^0$ Pa
 单相220V KF25



单级泵入口滤芯

型号: 120002008
 适用型号: VSV-020/022/028
 型号: 120002007
 适用型号: VSV-040/065/100
 型号: 120002006
 适用型号: VSV-160/200/300



双级泵油雾过滤器滤芯

型号: 320710201
 适用型号: VRD-4/8
 型号: 320710101
 适用型号: VRD-16/24/30
 型号: 320710301
 适用型号: VRD-48/65

结构尺寸图

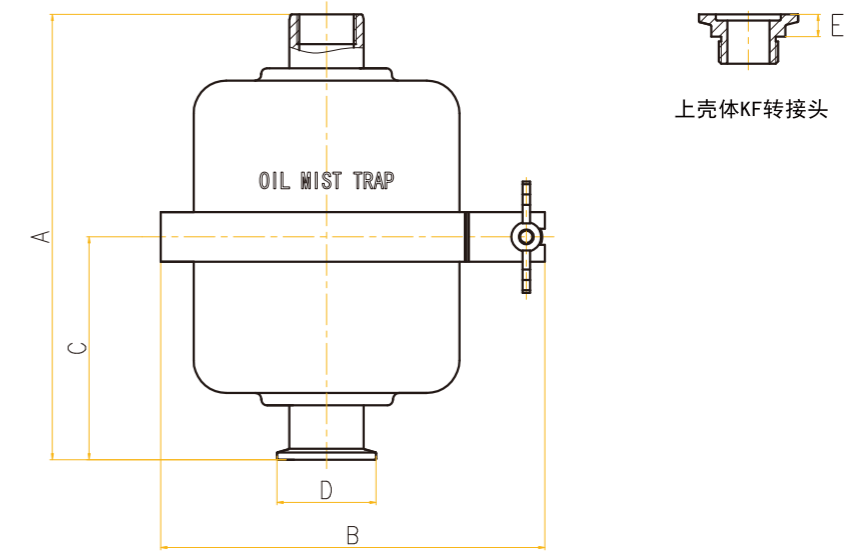

上壳体KF转接头

双级泵油雾过滤器组件外形及尺寸						
型号	A	B	C	D	E	适用型号
921001101	140	110	70	KF16	9	VRD-4/8/8C
921001103	140	110	70	KF25	9	VRD-4/8/8C
921001001	180	170	90	KF25	9	VRD-16/24/30
921000302	245	153	150	KF40	15	VRD-48/65/16C/24C/30C/48C/65C

结构尺寸图

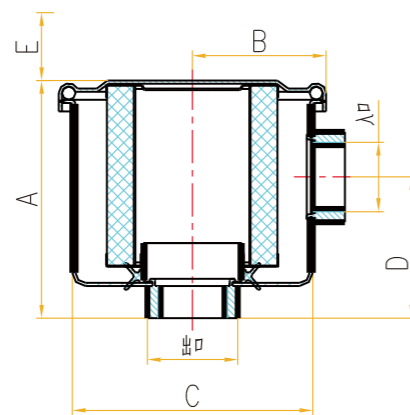

单级泵入口过滤器组件外形及尺寸										
型号	出/入口	A	B	C	D	E	重量Kg	聚酯	m ³ /h	适用型号
120002005	3/4"	95	57	95	48	76	0.4	825	43	VSV-20/22/28
120002004	1 1/4"	111	83	149	67	83	1.4	843	94	VSV-40/65/100
120002003	2"	260	116	222	127	235	6.8	851	493	VSV-160/200/300

